

Модель:

AW97A4WH

DE **Schweißermaske mit
Automatisch Blackout**

Інструкція з експлуатації і технічного
обслуговування

Маска зварювальника



UK-2019-06-19

Зміст

1.Опис обладнання	3
2.Технічні характеристики	4
3.Комплектація	5
4.Правила з техніки безпеки	5
5.Робота з обладнанням	5
6.Технічне обслуговування	9
7.Гарантійне зобов'язання	10

УВАГА!

Відсутність серійного номера на інструменті виключає можливість його гарантійного ремонту!

Шановний покупець!

Компанія **●Sturm!** висловлює Вам глибоку вдячність за покупку нашої маски зварювальника з автоматичним затемненням.

Вироби під торговою маркою **●Sturm!** постійно вдосконалюються та поліпшуються.

Тому технічні характеристики, комплектність поставки та дизайн можуть змінюватися без попереднього повідомлення. Приносимо Вам наші найглибші вибачення за можливі завдані цим незручності.

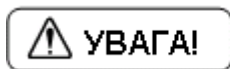

УВАГА! ПЕРЕД ВИКОРИСТАННЯМ ОБОВ'ЯЗКОВО ОЗНАЙОМТЕСЯ!

До використання та обслуговування маски зварювальника допускаються лише кваліфікований та добре навчений персонал, ознайомлений з даною продукцією. В цій інструкції міститься опис, правила безпеки та вся необхідна інформація для правильної експлуатації маски зварювальника. Зберігайте дану інструкцію та звертайтеся до неї, при виникненні питань з безпечної експлуатації, обслуговуванню, а також іншою, необхідною для користувача.

1.Опис обладнання

Маска зварювальника з фільтром автоматичного затемнення (далі ФАЗ) є високотехнологічною продукцією, яка поєднує технологію спектральної фільтрації, технологію фотоелектричного індукційного управління з технологією РК-оптичного управління, і призначена для надійного захисту очей і обличчя робітника від іскор, бризок і шкідливого впливу ультрафіолетового та інфрачервоного випромінювання зварювальної дуги при зварюванні в режимах MMA, MIG, MAG, TIG і CUT.

Світлофільтр ФАЗ автоматично затемнюється при запалюванні зварювальної дуги і автоматично вертається у вихідне положення (прозора) після гасіння дуги.

Світлофільтр ФАЗ являє собою складне оптичне поєднання, що складається з двох рідкокристалічних комірок, трьох поляризаційних плівок, захисного ультрафіолетового та інфрачервоного (УФ/ІЧ) фільтра і захисного скла. Фільтр УФ/ІЧ забезпечує постійний захист очей зварювальника від шкідливого впливу навіть у випадку, якщо автоматичний світлофільтр не спрацює.

Корпус маски виконаний з ударостійкого пластику.

Транспортування обладнання проводиться в закритих транспортних засобах відповідно до правил перевезення вантажів, чинних на транспорті даного виду.

1. Оголів'я
2. Внутрішня стрічка
3. Регулятор за шириною
4. Оглядове вікно з ЖК-дисплеєм
5. Зовнішнє захисне скло
6. Світлочуттєвий датчик
7. Корпус маски
8. Сонячна батарея
9. Кришка батареї

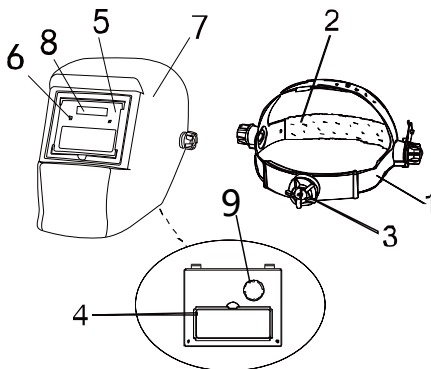

(Мал.2)

2. Технічні характеристики

Параметри / Модель	AW97A4WH
Робоча площа оглядового вікна	90 x 35 мм
Размір світлового фільтру	110 x 90 x 9 мм
УФ/ІК захист :	15DIN
Затемнення в неробочу стані	4 DIN
Затемнення в робочу стані	11 DIN
Кількість сенсорів:	2
Тип живлення	Комбінований , від сонячної батареї від літєвою батареї
Включення/виключення	Повністю автоматичне
Світлочутливість	Фіксується
Час перемикання із темного стану у світлий	0,45 сек
Режим роботи	Зварювання MMA/MIG-MAG/TIG
Час перемикання із світлого положення у темне	1/25000сек
Функція шліфування	Ні
Сигнал низької зарядки	Ні
Перевірка фільтра	Ні
Робоча температура	от -5°C до +55°C
Температура зберігання	от - 20°C до +70°C
Загальна вага	430 г

3.Комплектація

Маска зварювальника з фільтром – 1 шт

Упаковка – 1 шт

Інструкція – 1 шт

4.Правила з техніки безпеки

1. Не користуйтеся маскою, якщо її елементи живлення не функціонують, оскільки можна отримати травму очей. Перед використанням перевіряйте працездатність маски пробним тестуванням.
2. Стандартні захисні пластини із полікарбонату мають бути встановлені на внутрішній і зовнішній поверхні фільтра. Відсутність захисних пластин може бути небезпечною і викликати пошкодження маски.
3. Слідкуйте за чистотою захисних пластин.
4. Регулярно очищайте поверхню фільтра, не використовуйте сильні чистячі засоби. Для очищення датчиків і фотоелементів використовуйте чисту тканину без вмісту льону.
5. Ніколи не кладіть маску та світлофільтр на гарячу поверхню.
6. Забороняється розкривати картридж світлофільтра.
7. Замініть зовнішню пластину при виявленні на ній тріщин, подряпин, нерівностей, потемніння.
8. Рекомендована температура для використання маски від -5°C до +55°C. При низькій температурі навколишнього середовища швидкість реакції РК світлофільтра знижується, але це не впливає на характеристики захисту.
9. Захисна пластина та світлофільтр даної маски є досить крихкими. Вони не захищають від ударної дії, наприклад, від удару уламків шліфувальних кругів або від дії агресивних рідин.
10. Слідкуйте за умовами робочої зони. Не користуйтеся даною маскою в загазованих, або сирих приміщеннях. Не залишайте маску під дощем. Забезпечте гарне освітлення та вентиляцію робочої зони.
11. При зварювальних роботах слідкуйте за тим, щоб поблизу не було сторонніх осіб, особливо дітей.

5.Робота з обладнанням

Перед кожним використанням(!) та періодично під час роботи користувач зобов'язаний:

- проводити візуальний огляд обладнання
- перевіряти загальний стан інструмента
- перевіряти цілісність інструмента, аксесуарів та захисного приладдя до нього

● **Sturm!** Інструкція з експлуатації і тех. обслуговування. Кутова шліфувальна машина стор.6

- перевіряти надійність кріплення вузлів, насадок, затяжки гайок і т.д.
- відсутність пошкоджень, або інших відхилень від норми

При виявленні – усунути недоліки до початку використання приладу.



Використання приладу, який має пошкодження, або слабкі елементи кріплення – заборонено, у зв'язку з можливістю отримання травм.

Виробник не несе відповідальність за наслідки та збитки, спричинені у зв'язку використання інструмента з вказаними вище відхиленнями.

ПЕРЕД ПОЧАТКОМ РОБИТ:

- 1.Перевірте та видаліть зовнішню і внутрішню захисну плівку екрану.
- 2.Якщо маска не використовувалася протягом тривалого часу, необхідно розмістити маску таким чином, щоб сонячна батарея фільтра була під прямим сонячним світлом протягом 20-30хв., водночас внутрішня літєва батарея підзарядиться.
- 3.Якщо маска не використовувалася протягом тривалого часу, слід звернути особливу увагу на чистоту датчиків дуги. При необхідності очистіть їх від пилу.
- 4.Перед використанням перевірте всі елементи на наявність пошкоджень. Забороняється використовувати маску, якщо Ви виявили подряпини, або тріщину на світлофільтрі.
- 5.Монтаж та налаштування наголовника.

УВАГА! Перед початком роботи під'єднайте наголовник до корпусу маски, відрегулюйте його та зафіксуйте гайками-фіксаторами, щоб забезпечити вільне піднімання та опускання маски.

Відрегулюйте наголовник так, щоб маска сиділа якомога глибше та щільніше (див. мал. 2), а кут нахилу та відстань між обличчям і внутрішньою частиною маски забезпечували комфортну роботу зварювальника.

УВАГА! Щоб здійснити правильне регулювання наголовника, процедура його налаштування повинна здійснюватися тоді, коли маска надіта на голову.



(Мал.2)

Налаштування глибини посадки наголовника на голову

Якщо наголовник сидить дуже низько, або дуже високо, відрегулюйте глибину посадки, укоротивши, або подовживши довжину тім'яної дуги (1) (див. мал. 2):

- 1.Розстебніть дугу, при цьому акуратно вийміть стопорний штифт із отвору в дузі.
- 2.Перемістіть кінець дуги зі штифтом у напрямку стрілки «А», щоб зменшити глибину посадки наголовника, або у напрямку стрілки «В», щоб збільшити глибину посадки наголовника.
- 3.Застебніть дугу, при цьому акуратно вставте штифт у отвір, відповідний довжині дуги.

Налаштування обхвату голови наголовника

Якщо наголовник сидить занадто вільно, або сильно затягнутий, відрегулюйте довжину потиличної дуги (2) (див. мал. 2).

Довжину потиличної дуги наголовника можна збільшити, або зменшити, обертаючи маховик (3), розташований безпосередньо на потиличній дузі (2) наголовника.

- 1.Обертайте маховик (3) по ходу годинникової стрілки (А), щоб затягнути потиличну дугу (2), або проти ходу годинникової стрілки (В), щоб послабити потиличну дугу.
- 2.Перевірте правильність налаштування довжини окружності наголовника, піднімаючи та опускаючи зварювальну маску. Якщо при цьому відчувається вільний хід наголовника, здійсніть повторне налаштування.

Налаштування кута нахилу маски відносно наголовника

- 1.Послабте гайку-фіксатор наголовника, обертаючи гайку проти годинникової стрілки «А» (див. мал. 3).
- 2.Надіньте маску.
- 3.Відрегулюйте кут нахилу маски, встановивши обмежувач кута нахилу (1) у потрібне положення, як показано на малюнку 3 (4 положення регулювання). Переконайтеся, що кут нахилу для забезпечення комфортної роботи обраний правильно.

● **Sturm!** Інструкція з експлуатації і тех. обслуговування. **Кутова шліфувальна машина стор.8**

4.Затягніть гайку-фіксатор наголовника, обертаючи гайку в напрямку руху годинникової стрілки «В» таким чином, щоб забезпечити вільне піднімання та опускання маски.

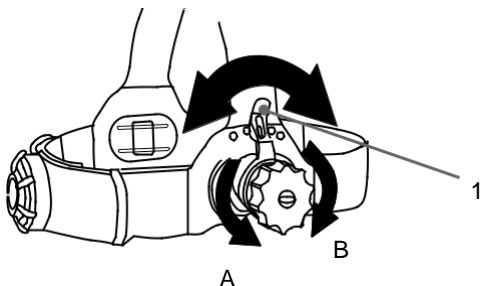

Мал.3

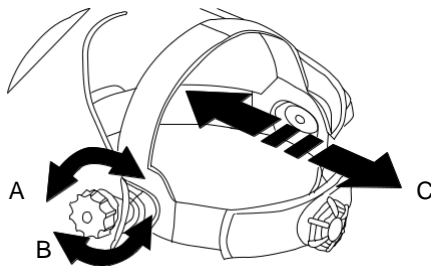

Мал.4

Налаштування відстані між обличчям і внутрішньою частиною маски

1. Послабте гайки-фіксатори наголовника, обертаючи гайки проти ходу годинникової стрілки «А» (див. мал. 4) таким чином, щоб наголовник вільно міг переміщуватися в напрямляючих.

2. Відрегулюйте відстань між обличчям і внутрішньою частиною маски як показано на малюнку 4, переміщуючи наголовник у напрямляючих за напрямком стрілки «С». Переконайтеся, що відстань для забезпечення комфортної роботи вибрана правильно.

3. Затягніть гайки-фіксатори наголовника, обертаючи гайки по ходу годинникової стрілки «В» таким чином, щоб забезпечити вільне піднімання та опускання маски.

Перевірка працездатності

1.Направте маску лицьовою стороною на джерело яскравого світла (світлові промені спрямовуються на сенсори світлофільтру). Оглядове вікно при цьому повинно затемнитися.

2.Перекрийте доступ світлових променів на сенсори світлофільтру. Оглядове вікно при цьому повинно стати прозорим.

УВАГА! Якщо затемнення та освітлення оглядового вікна маски при перевірці її працездатності не відбувається, використовувати маску забороняється.

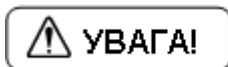

- Перед використанням маски зварювальника необхідно заряджати сонячні батареї протягом 12 годин. Зарядку сонячних батарей можна здійснювати безпосередньо під сонячним промінням, або під лапою побутового призначення.
- Дану процедуру необхідно проводити завжди, у випадку, якщо маска довго знаходиться в темряві, для того, щоб світловий фільтр працював стабільно.
- Маска підходить для робіт з електродами, що не плавляться в середовищі інертних газів (TIG), ручного дугового зварювання з електродом (MMA), напівавтоматичного зварювання в середовищі захисних газів та порошкової проволочки без захисного газу (MIG/MMA), плазмового різання, всіх видів зварювання та різання, за виключенням лазерного та ацетиленокислородного зварювання.
- Після підпалу дуги фільтр автоматично затемнюється за 1/25000 с



- Маска зварювальника з автоматичним затемненням не призначена для лазерної, або ацетиленокислородного зварювання.
- Забороняється класти фільтр автоматичного затемнення на гарячі, або вологі поверхні.
- Маска зварювальника не забезпечує захист від вибухонебезпечних речовин, об'єктів, або кислотних рідин.
- Маска зварювальника не захищає від сильних ударів, включаючи осколки дисків.
- Ні в якому разі не слід відкривати корпус фільтра автоматичного затемнення, або вносити зміни в початкову конструкцію фільтра.

7. Технічне обслуговування

Догляд за приладом :

- Забороняється використовувати розчинники для очистки поверхні екрана фільтра та елементів маски.
- Не опускати лінзу у воду, або інші рідини.
- Хранить маску в сухом месте. Не допускать попадання яркого света на фільтр автоматического затемнення во избежание нежелательного срабатывания системы управления.
- Зберігайте маску у сухому місці.
- Протирайте поверхню фільтра чистою ганчіркою без ворсу, або тканиною з

хлопку.

Можливі несправності та методи їх усунення:

Нерівномірне затемнення:

- Кріплення на голову відрегульовано не симетрично (різна відстань від вух до лінзи фільтра)
- За необхідністю відрегулювати оголів'я

Фільтр автоматичного затемнення не затемнюється, або мерехтить

- Забруднення, або пошкодження лінзи (замініть лінзу)
- Забруднення датчиків (очистіть поверхню датчиків)

Повільне спрацювання

- Занадто низька температура.
- Недостатнє освітлення
- Забруднені передня/внутрішня лінзи, або лінзи фільтра (замініти лінзу)
- Неправильно відрегулювали рівень затемнення (відрегулювати)

Маска зварювальника зіскакує

- Неправильне регулювання кріплення оголів'я (відрегулювати)

Батарея:

1. Крім сонячної батареї для живлення світлофільтру застосовується вбудована літійова батарея, як резервне джерело живлення.
2. Батарея може працювати 5000 годин. Заміні не підлягає.

8.Гарантійне зобов'язання

На маски зварювальника розповсюджується гарантія згідно терміну, що вказаний в гарантійному талоні.

Ви можете ознайомитись з правилами гарантійного обслуговування в гарантійному талоні, що додається до виробу.

Термін служби складає 2 роки з дати виробництва.

Виготовлене в КНР.

Дата виготовлення вказана на упаковці.