



INTERTOOL.ua

инструмент в каждый дом

РУКОВОДСТВО ПО ЭКСПЛУАТАЦИИ ІНСТРУКЦІЯ З ЕКСПЛУАТАЦІЇ

ГАЗОНОКОСИЛКА БЕНЗИНОВАЯ/
ГАЗОНОКОСАРКА БЕНЗИНОВА
LM-4540, LM-6050



Пожалуйста, прочитайте и ознакомьтесь с пособием по эксплуатации перед использованием и следуйте всем его правилам безопасности и инструкциям по применению. Несоблюдение инструкции может привести к травмам или поломке инструмента.

Спасибо за то, что выбрали продукт торговой марки INTERTOOL.

СОДЕРЖАНИЕ

1. Правила безопасности.....	2
2. Сборка.....	4
3. Перед началом работы.....	7
4. Работа.....	8
5. Уход.....	10
6. Хранение.....	16
7. Технические характеристики.....	16

1. ПРАВИЛА БЕЗОПАСНОСТИ

Ваша безопасность и безопасность других очень важна. Мы представили меры безопасности в данном руководстве, а также вы можете найти их на газонокосилке. Эта информация предупреждает о потенциальной опасности, которая может грозить вам или другим. Пожалуйста, прочитайте эту информацию внимательно.

Информация по технике безопасности представлена в различных формах: Ярлыки по безопасности – на корпусе газонокосилки.

Инструкции – как правильно и безопасно использовать эту газонокосилку.



Важно: Прочитайте настоящее руководство перед работой с машиной.



Опасность разбрасывания предметов.

Во время работы окружающие должны быть на безопасном расстоянии.



Внимание: Отсоедините свечной кабель от разъема и прочитайте инструкцию перед выполнением ремонта или технического обслуживания.



Опасность травмы.

Ножи в движении. Не допускайте попадания рук или ног вблизи или под рабочую зону.

Общие условия использования.

- Эта машина должна использоваться исключительно для резки естественных трав. Никогда не используйте газонокосилку для других целей. Любое другое использование может представлять опасность для вашей жизни и повреждение газонокосилкой.

- Лица, не достигшие 16-летнего возраста и лица, которые не знакомы

с инструкциями для пользователя, не должны использовать газонокосилку.

- Пользователь несет ответственность за безопасность других людей в рабочей зоне. Держите детей и домашних животных на безопасном расстоянии, в то время как косилка находится в использовании.

- Перед стрижкой, удалите с газона все посторонние предметы, которые могут попасть под ножи газонокосилки.

Правила пользования.

- Убедитесь, что все гайки, болты и винты хорошо затянуты.

- Перед стрижкой установите травосборник в нужную позицию.

- Перед стрижкой убедитесь, что лезвие и крепежный винт лезвия надежно закреплены. Если режущие кромки требуют заточки, это должно быть сделано равномерно с обеих сторон с тем, чтобы предотвратить любой дисбаланс. Если нож поврежден, он должен быть заменен.

- Во время скашивания всегда надевайте длинные брюки и крепкую обувь.

- Не запускайте двигатель в закрытом и / или плохо проветриваемом помещении. Выхлопные газы содержат окись углерода, который является опасным для вашего здоровья.

- Работайте только при достаточном освещении.

- Не используйте газонокосилку, когда идет дождь или когда трава мокрая.

- Особые меры предосторожности должны быть приняты во время косыбы на склонах или понижающихся участках. Косите поперек склонов, и никогда не вниз или вверх.

- Заглушите двигатель, если вы должны оставить газонокосилку без присмотра.

- Никогда не поднимайте заднюю часть косилки во время запуска двигателя и никогда не кладите руки и ноги под палубой или в задний разгрузочный желоб в то время как двигатель работает.

- Никогда не изменяйте каким-либо образом номинальную частоту вращения двигателя.

- На самоходных косилках, отключите самоходную систему перед запуском двигателя.

- Никогда не поднимайте и не переносите газонокосилку в то время как двигатель работает.

- Заглушите двигатель и снимите крышку свечей зажигания в этих случаях:

- Перед любой операцией под палубой или в разгрузочном желобе.

- Перед выполнением любых технического обслуживания, ремонта или проверки операций.

- Перед транспортировкой или перемещением газонокосилки.

- Если оставляете газонокосилку без присмотра или изменяете высоту среза.

- Для удаления и опорожнения травосборника.

- После удара о посторонний предмет, остановите двигатель и тщательно проверьте газонокосилку на предмет повреждения. В случае необходимости отремонтируйте газонокосилку в сервисном центре.



После остановки двигателя, ножи вращаются еще несколько секунд

- Если газонокосилка ненормально вибрирует, выясните причину и обратитесь в сервисный центр.
- Регулярно проверяйте затяжку болтов и гаек. Это обеспечит безопасное использование газонокосилки



БЕНЗИН ЛЕГКОВОСПЛАМЕНЯЮЩАЯСЯ ЖИДКОСТЬ

- Храните бензин в специальных канистрах.
- Заполняйте топливный бачок через лейку, на открытом воздухе. Не курите. Не пользуйтесь мобильным телефоном.
- Заправляйте топливом и маслом перед пуском двигателя. Никогда не открывайте крышку топливного бачка с целью долить топливо, если двигатель работает или еще горячий после работы
- Не запускайте мотор, если вокруг разлит бензин. Удалите газонокосилку с места, где был разлит бензин, избегайте контактов с источниками тепла пока разлиты бензин полностью не испарится.
- Плотнo закройте крышку топливного бачка и топливной канистры.

2. СБОРКА

Распаковка

Достаньте газонокосилку из коробки и будьте внимательны к комплектующим.

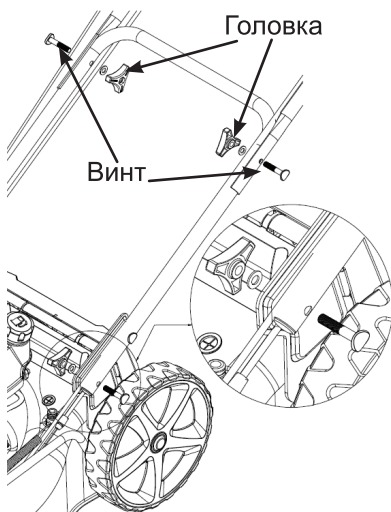

Установка ручки и регулировка высоты

Раскройте ручку и закрепите ее части при помощи четырех винтов и головок.

Установите ручной стартер на правой части ручки и закрепите кабель пластиковым хомутом.

Представьте трос стартера ручки отдачи от его поддержки направляющей троса. Вставьте шнур стартера в направляющую.

Для регулировки высоты ручки используйте отверстия "L" или "H" на левом и правом кронштейне для фиксации ручки винтами и головками.

Отверстие "H" – высокая позиция ручки, отверстие "L" – низкая позиция ручки.

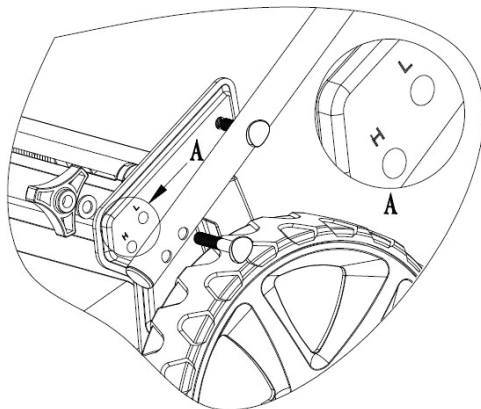

Установка троса тормоза

Установите трос тормоза и сцепления в отверстия рычага тормоза и рычага сцепления (см. рис.)

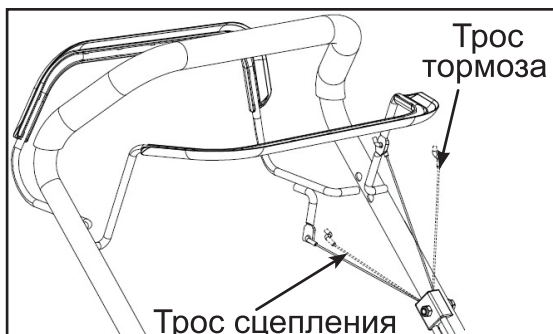

Установка панели управления

Достаньте панель управления и два винта из коробки и зафиксируйте винтами.

* **Примечание:** Не все модели имеют панель управления.

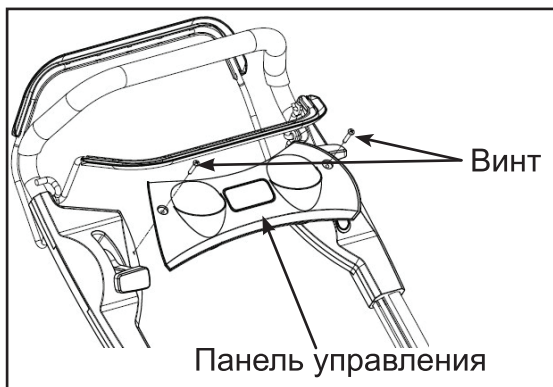

Установка травосборника

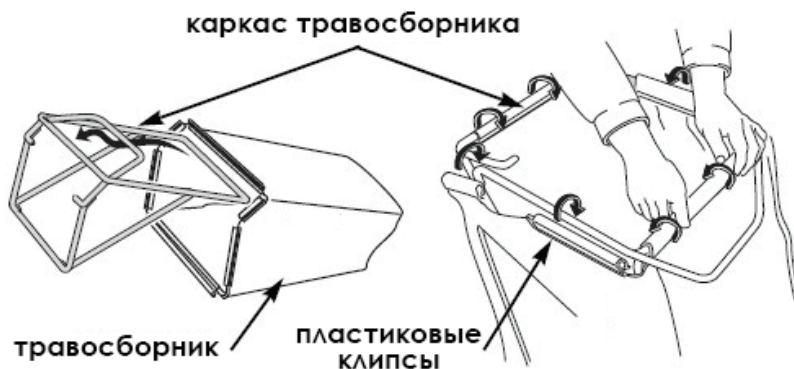

- Вставьте рамку в травосборник и закрепите клипсами как на рисунке.

- Поднимите заднюю защитную крышку выброса травы, отсоедините насадку для мульчирования и установите травосборник



Насадка для мульчирования

Насадка для мульчирования предназначена для более эффективного измельчения травы. Установка и снятие насадки для мульчирования осуществляется как показано на рисунке. Не используйте насадку для мульчирования, если установлен травосборник.

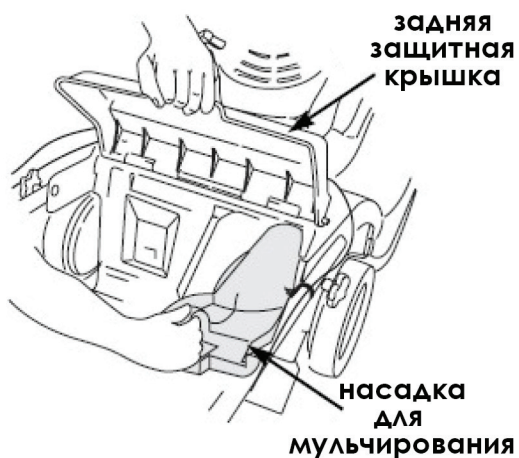

3. ПЕРЕД НАЧАЛОМ РАБОТЫ

Моторное масло

Газонокосилка поставляется без масла в двигателе.

Все двигатели проверяются на фабрике перед упаковкой. Перед отгрузкой масло из двигателя удаляется, но определенная часть масла остается в двигателе. Это количество масла может быть разным.

Залейте масло, чтобы его уровень был между минимальной и максимальной отметкой на щупе как показано на рисунке.

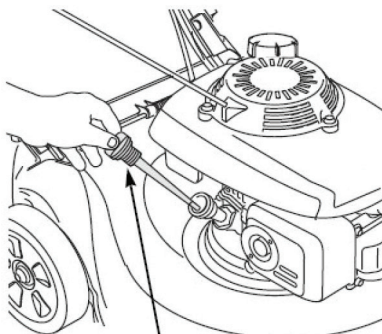

заливная горловина для масла
(не закручивайте щуп при проверке уровня масла)



ТОПЛИВО



ВНИМАНИЕ: Двигатель поставляется без топлива, заправьте 1 литр топлива перед запуском двигателя.

- Откройте крышку топливного бачка
- Налейте топливо до отметки на горлышке бачка. Удалите остатки бензина ветошью перед запуском двигателя
- Плотно закройте крышку топливного бачка



Бензин является легковоспламеняемой жидкостью, пары бензина могут взорваться и причинить серьезные повреждения. Соблюдайте меры предосторожности при обращении с бензином. Храните вне доступа детей.

Заправляйте газонокосилку в хорошо проветриваемом помещении с заглушенным двигателем. Не курите, не разводите огонь или искры в помещении, где вы заправляете газонокосилку или храните бензин. Избегайте контактов бензина с кожей и не дышите его парами.

После заправки двигателя плотно закройте крышку бачка. Если бензин был пролит, удалите его остатки ветошью, прежде чем запустить двигатель.

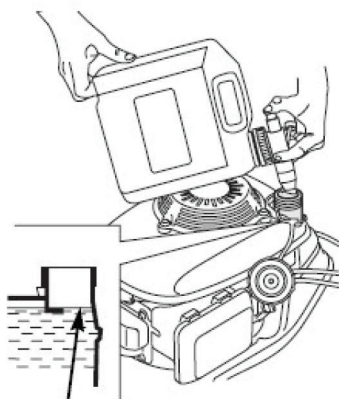

максимальный уровень топлива

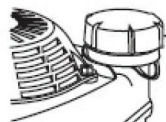

крышка топливного бака

Настройка высоты скашивания

Проверьте высоту скашивания, и при необходимости установите необходимую высоту



Нож может нанести увечья. Заглушите мотор перед установкой высоты скашивания

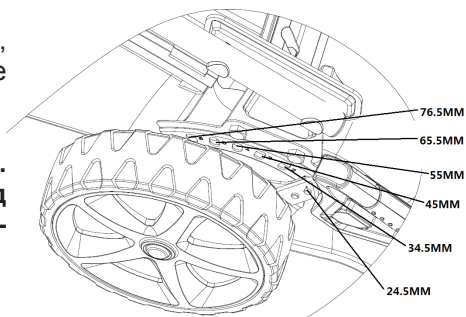

4. РАБОТА

Запуск двигателя

• **Праймер.** Если двигатель холодный, необходимо нажать кнопку праймера на воздушном фильтре, прежде чем тянуть ручку стартера.

Праймер используется только при холодном двигателе

При нажатии кнопки праймера, вы закачиваете топливо непосредственно из карбюратора в камеру сгорания

*** Примечание: Не все модели имеют праймер.**

• Потяните назад рычаг тормоза и удерживайте на уровне ручки.

• Отпустите рычаг сцепления. Это не позволит газонокосилке двигаться, когда вы запускаете стартер

*** Примечание: Не все модели имеют рычаг сцепления.**

Температура	Количество нажатий
<0°C	3~4
0°C~10°C	2~3
10°C~20°C	1~2
>20°C	1

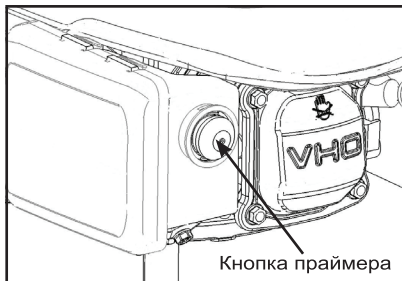

- Возьмите ручку стартера правой рукой и медленно потяните, пока не почувствуете сопротивление. Затем потяните стартер энергично. При необходимости повторите эту операцию 2 или 3 раза.



Работа

Нож приходит в движение сразу после запуска двигателя. Во время работы держите рычаг в рабочей позиции. Двигатель остановится, как только вы отпустите ручку.

Отпустите рычаг, если вам необходимо оставить газонокосилку без присмотра.

• Рычаг сцепления

Переведите рычаг сцепления вперед и прижмите к ручке, чтобы газонокосилка начала движение вперед.

Отпустите рычаг сцепления, чтобы остановить движение газонокосилки.

Всегда отпускайте рычаг сцепления перед запуском двигателя. Если сцепление включено, газонокосилка начнет двигаться вперед.

Передвигайте рычаг быстро и полностью, чтобы сцепление было либо полностью задействовано, либо полностью отключено. Держите рычаг прижатым к ручке во время движения газонокосилки. Это продлевает срок службы механизма сцепления

рычаг сцепления

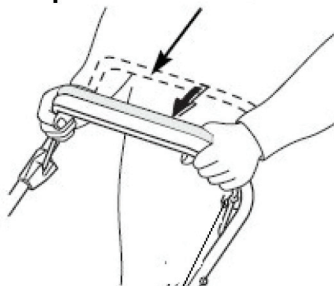

• Рукоятка дроссельной заслонки

Для качественного скашивания всегда работайте с рукояткой дроссельной заслонки в положении "FAST". Когда нож вращается с большой скоростью, он создает эффект вентилятора, что способствует поднятию травы и лучшему скашиванию.

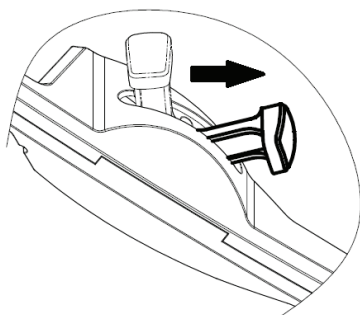

* **Примечание:** Не все модели имеют рукоятку дроссельной заслонки.

Остановка двигателя

- Переведите рукоятку заслонки в положение «SLOW».

* **Примечание: Не все модели имеют рукоятку дроссельной заслонки**

- Отпустите рычаг сцепления.
- Отпустите рычаг тормоза.

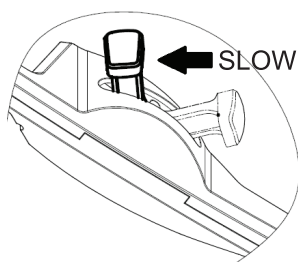

Рычаг сцепления

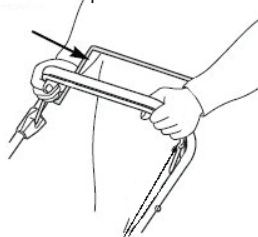

Рычаг тормоза

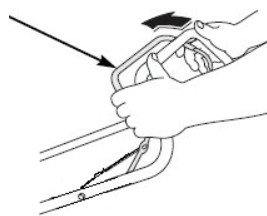

Нож продолжает вращаться некоторое время после остановки двигателя. Отсоедините свечу зажигания, если газонокосилка остается без присмотра.

5.УХОД



Регулярный и бережный уход обеспечивает безопасное использование и долговременный срок службы газонокосилки.

- Все гайки, болты и винты должны быть затянуты, это обеспечивает безопасное рабочее состояние. Регулярное техническое обслуживание является важным для безопасности и производительности.
- Никогда не храните оборудование с топливом в баке внутри здания.
- Дайте двигателю остыть перед хранением в замкнутом пространстве.
- Не оставляйте контейнеры со скошенной трава в помещениях.
- По соображениям безопасности, не используйте оборудование с изношенными или поврежденными деталями. Изношенные части необходимо менять. Используйте оригинальные запасные части (ножи всегда должны иметь символ). Неоригинальные запчасти могут привести к повреждению оборудования и быть опасным для вашей безопасности.
- Если топливный бак необходимо слить, это должно быть сделано на открытом воздухе и при холодном двигателе.
- Носите прочные рабочие перчатки при снятии и установке ножа.
- Проверьте баланс клинка после заточки.
- Регулярно проверяйте травосборник часто на предмет износа

повреждений.

- Всякий раз, когда газонокосилку нужно обработать, транспортировать или наклонить, вам необходимо:

- надевать рабочие перчатки;
- держать газонокосилку в точках, которые предлагают безопасный захват, с учетом веса и его распределения.

Нож

Проверка

- Поверните газонокосилку на правый бок, чтобы воздушный фильтр был сверху. Это поможет предотвратить утечку топлива и затрудненный старт.

- Проверьте нож на предмет повреждений, трещин и коррозии. Затупившийся нож можно заточить, но нож, который сильно изношен, изогнут, треснувший необходимо заменить.

- При установке ножа используйте динамометрический ключ. Болты крепления ножа должны быть затянуты.

Снятие и установка

Если вы снимаете нож для заточки или замены, пользуйтесь динамометрическим ключом. Надевайте плотные защитные перчатки.

- Открутите болт торцовым ключом. Заблокируйте нож деревяшкой, чтобы он не вращался в процессе откручивания болта. Затем снимите нож.

- Установите нож, используя прокладку и болт. Прокладка должна быть установлена вогнутой стороной в направлении ножа, соответственно выпуклой стороной в направлении болта.

- Затяните болт динамометрическим ключом. Заблокируйте нож деревяшкой, чтобы он не вращался в процессе закручивания болта.

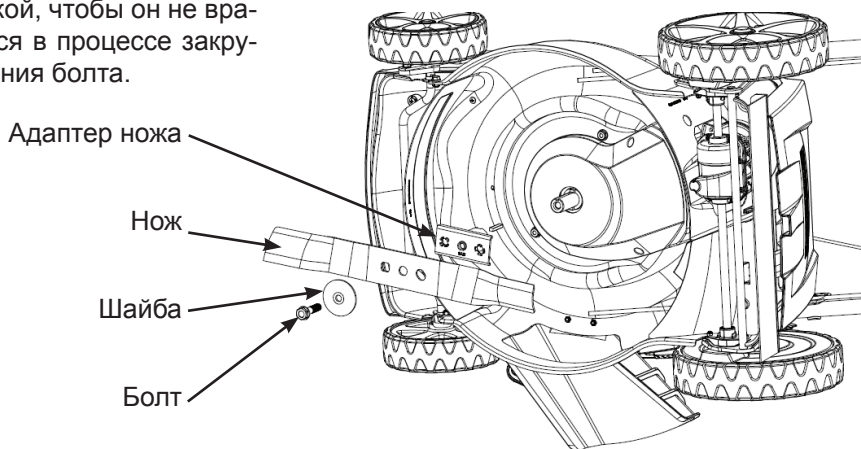

Очистка травосборника и установка

Очистка

Промойте травосборник из садового шланга, дайте высохнуть полностью.

Установка

- Отстегните пластиковые края от рамы, вытащите раму из травосборника.
- Вставьте раму в травосборник, закрепите пластиковые края на раме.

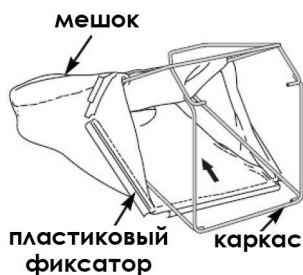

Уход за двигателем

Проверка уровня масла

Проверяйте уровень масла только при заглушенном двигателе.

- Открутите крышку масляной горловины, вытрите щуп и вытрите его насухо.
- Вставьте щуп в горловину, но не закручивайте крышку.
- Проверьте уровень масла на щупе. Если уровень снизился, долейте до верхней отметки. Не переполняйте двигатель маслом.
- Аккуратно закрутите крышку горловины.



ВНИМАНИЕ: Эксплуатация двигателя с низким уровнем масла приводит к поломке двигателя.

Замена масла

Сливайте использованное масло пока двигатель теплый. Теплое масло сливается быстро и полностью.

- Протрите крышку масляной горловины и открутите ее.
- Поставьте емкость для использованного масла рядом с газонокосилкой. Наклоните газонокосилку на правый бок. Масло начнет вытекать через горловину. Дождитесь, когда масло вытечет полностью.

Утилизируйте использованное масло способами, которые не вредят окружающей среде. Не выбрасывайте емкости с использованным маслом в мусоросборники, не выливайте на землю или в канализацию.

- Залейте рекомендованное масло. Не переполняйте двигатель маслом. Подождите несколько минут, пока масло проникнет в двигатель, затем замерьте его уровень.



Обслуживание воздухоочистителя



Эксплуатация двигателя без воздухоочистителя или с неисправным воздухоочистителем приводит к попаданию грязи вовнутрь и быстрому износу двигателя.

- Надавите на защелки и снимите крышку.
- Достаньте воздушный фильтр.
- Проверьте фильтр и губку. Замените, если они повреждены.

• Очистите фильтр постукиванием по твердой поверхности, чтобы удалить загрязнения или продуйте его сжатым воздухом с обратной стороны. Не удаляйте загрязнения щеткой; щетка втирает грязь в волокна

• Удалите загрязнения внутри воздухоочистителя и на крышке влажной ветошью. Не допускайте попадания грязи в воздуховод, который ведет в карбюратор.

- Установите фильтр на место и закройте крышку.

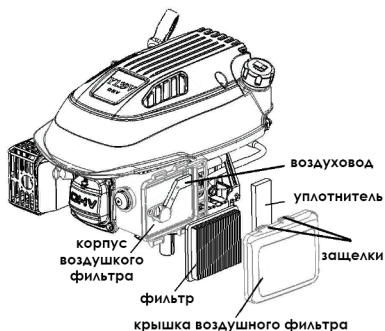

Обслуживание свечей

Чтобы свеча хорошо работала, необходимо следить за зазором между электродами, а также удалять загрязнения.

- Отсоедините клемму и удалите все загрязнения и отложения на свече и вокруг нее.
- Выкрутите свечу при помощи свечного ключа.
- Осмотрите свечу. Замените ее, если электроды изношены или изолятор имеет сколы и трещины.
- Измерьте зазор между электродами. Величина зазора должна быть 0.7 ~ 0.8 мм. При необходимости откорректируйте зазор. Аккуратно подогните боковой электрод.
- Аккуратно вкрутите свечу рукой, во избежание повреждения резьбы.
- Подсоедините клемму.



ВНИМАНИЕ: Не полностью закрученная свеча может быть причиной перегрева двигателя и выхода его из строя. Слишком сильно закрученная свеча может повредить резьбу в головке цилиндра.

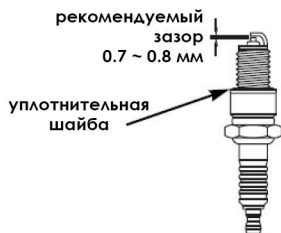
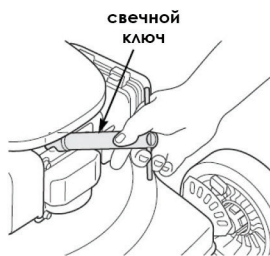
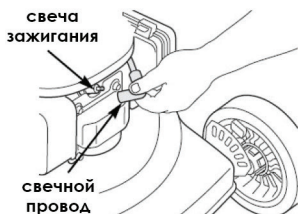

Регулировка троса сцепления и тормоза

• Если рычаг сцепления в свободном состоянии необходимо натянуть трос сцепления (см. картинку)

• Если рычаг тормоза в свободном состоянии необходимо натянуть трос тормоза (см. картинку)

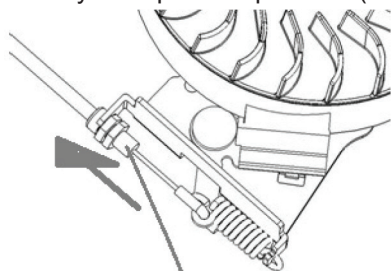

Регулировка уровня тормозного усилия

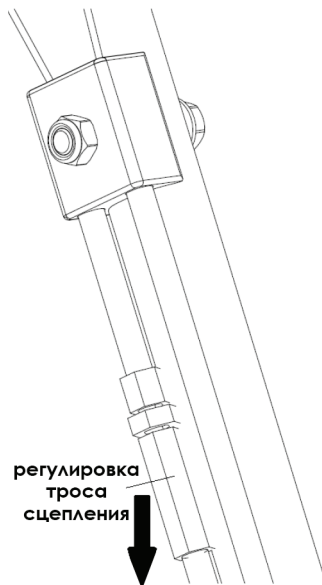

регулировка троса сцепления

График обслуживания

Периодичность обслуживания		ПЕРЕД КАЖДЫМ ИСПОЛЬЗОВАНИЕМ	ЧЕРЕЗ МЕСЯЦ ИЛИ 5 ЧАСОВ	КАЖДЫЕ 3 МЕСЯЦА ИЛИ 25 ЧАСОВ	КАЖДЫЕ 6 МЕСЯЦЕВ ИЛИ 50 ЧАСОВ	КАЖДЫЙ ГОД ИЛИ ПОСЛЕ 100 ЧАСОВ	КАЖДЫЕ ДВА ГОДА ИЛИ 250 ЧАСОВ
ЗАПЧАСТЬ Проводить по месяцам, либо отработанным часам (что наступит быстрее)							
МАСЛО	ПРОВЕРКА	•					
	ЗАМЕНА		• (1)	• (2+)			
ВОЗДУШНЫЙ ФИЛЬТР	ПРОВЕРКА		•				
	ЗАМЕНА			•			
СВЕЧИ ЗАЖИГАНИЯ	ПРОВЕРКА-РЕГУЛИРОВКА					•	
	ЗАМЕНА						•
ТОРМОЗНОЙ ДИСК (ТИП А)	ПРОВЕРКА					•	
ТОПЛИВНЫЙ БАК И ФИЛЬТР	ОЧИСТКА			•			
ТОПЛИВНЫЙ ШЛАНГ	ПРОВЕРКА	КАЖДЫЕ 2 ГОДА (ЗАМЕНИТЬ ПРИ НЕОБХОДИМОСТИ)					
ЗАЗОР КЛАПАНОВ	ПРОВЕРКА-РЕГУЛИРОВКА					•	
КАМЕРА СГОРАНИЯ	ОЧИСТКА	ЧЕРЕЗ КАЖДЫЕ 200 ЧАСОВ					

• (1) - Первая замена масла после начала эксплуатации

• (2+) - Вторая и все последующие замены масла после обкатки двигателя

Устранение неполадок

Двигатель не заводится	Возможная причина	Как исправить
1. Проверьте топливо.	Нет топлива.	Заправьте топливо
	Некачественный бензин; машина хранится без обслуживания, бензин не сливается, либо заправляется некачественным бензином	Осушите топливный бак и карбюратор. Заправьте свежим бензином.
2. Проверьте свечи зажигания.	Свеча зажигания неисправна, загрязнена или неправильно установлена	Замените свечи зажигания
	Свечи залиты бензином	Высушите и переустановите свечи
3. Проверьте праймер	Холодный двигатель	Нажмите на кнопку праймер
4. Доставьте машину в сервисный центр.	Засорен топливный фильтр, неправильная работа карбюратора, неправильная работа зажигания, загрязнены клапаны и т.д.	Замените или почините вышедшие из строя детали

Двигателю не хватает мощности	Возможная причина	Как исправить
1. Проверьте воздушный фильтр	Загрязнен воздушный фильтр	Очистить или заменить воздушный фильтр
2. Проверьте топливо	Некачественный бензин; машина хранится без обслуживания, бензин не сливается, либо заправляется некачественным бензином	Осушите топливный бак и карбюратор. Заправьте свежим бензином.
3. Доставьте машину в сервисный центр.	Засорен топливный фильтр, неправильная работа карбюратора, неправильная работа зажигания, загрязнены клапаны и т.д.	Замените или почините вышедшие из строя детали

6. ХРАНЕНИЕ

- Не оставляйте бензин в баке газонокосилки более одного месяца.
- Тщательно очистите газонокосилку и храните его в помещении в сухом месте.
- Никогда не храните газонокосилку с топливом в баке внутри здания, где есть опасность открытого пламени или искр.
- Сливайте бензин только на открытом воздухе.
- Будьте осторожны при настройке и регулировке газонокосилки, чтобы предотвратить захват пальцев между движущимся лезвием и неподвижными частями машины.
- Дайте машине остыть в течение, по крайней мере, 30 минут перед установкой на хранение.

7. ТЕХНИЧЕСКИЕ ХАРАКТЕРИСТИКИ

Характеристики	LM-4540	LM-6050
Тип двигателя	бензиновый, 4-тактный	бензиновый, 4-тактный
Объем двигателя	99 куб.см	173 куб.см
Мощность	2,0 кВт/2,7 л.с.	3,6 кВт/4,9 л.с.
Уровень шума	96 дБ	98 дБ
Тип привода	ручная	самоходная
Тип запуска	ручной вытяжной стартер	ручной вытяжной стартер
Ширина среза	420 мм	508 мм
Высота среза	25-75 мм	25-75 мм
Количество положений регулировки высоты среза	6 положений	6 положений
Емкость травосборника	45 л	65 л
Объем топливного бака	0,8 л	1,0 л
Объем масла в картере	0,45 л	0,6 л
Материал корпуса	металл	металл

ЗМІСТ

1. Правила безпеки.....	17
2. Збірка.....	19
3. Перед початком роботи.....	22
4. Робота.....	23
5. Догляд.....	25
6. Зберігання.....	31
7. Технічні характеристики.....	31

1. ПРАВИЛА БЕЗПЕКИ

Ваша безпека та безпека інших дуже важлива. Ми представили заходи безпеки в цьому посібнику, а також ви можете знайти їх на газонокосарці. Ця інформація попереджає про потенційну небезпеку, яка може загрожувати вам чи іншим. Будь ласка, прочитайте цю інформацію уважно. Інформація з техніки безпеки представлена в різних формах:

Ярлики з безпеки - на корпусі газонокосарки.

Інструкції - як правильно і безпечно використовувати цю газонокосарку.



Важливо: Прочитайте цю інструкцію перед роботою з машиною.



Небезпека розкидання предметів.

Під час роботи навколишні повинні бути на безпечній відстані.



Увага: Від'єднайте свічковий кабель від роз'єму і прочитайте інструкцію перед виконанням ремонту або технічного обслуговування.



Небезпека травми.

Ножі в русі. Не допускайте попадання рук або ніг поблизу або під робочу зону.

Загальні умови використання.

- Ця машина повинна використовуватися виключно для різання естетських трав. Ніколи не використовуйте газонокосарку для інших цілей. Будь-яке інше використання може становити небезпеку для вашої життя і пошкодження газонокосаркою.

- Особи, які не досягли 16-річного віку і особи, які не знайомі з інструкціями для користувача, не повинні використовувати газонокосарку.

- Користувач несе відповідальність за безпеку інших людей в робочій зоні. Тримайте дітей та домашніх тварин на безпечному розстоянні, в той час як косарка знаходиться в використанні.
- Перед стрижкою, видаліть з газону всі сторонні предмети, які можуть потрапити під ножі газонокосарки.

Правила користування.

- Переконайтеся, що всі гайки, болти і гвинти добре затягнуті.
- Перед стрижкою встановіть травозбірник в потрібну позицію.
- Перед стрижкою переконайтеся, що лезо і кріпильний гвинт леза надійно закріплені. Якщо ріжучі кромки вимагають заточування, це повинно бути зроблено рівномірно по обидва боки з тим, щоб запобігти будь-якому дисбалансу. Якщо ніж пошкоджений, він повинен бути замінений.
- Під час скошування завжди надягайте довгі штани і міцне взуття.
- Чи не запускайте двигун в закритому і / або погано провітрюваному приміщенні. Вихлопні гази містять окис вуглецю, який є небезпечним для вашого здоров'я.
- Працюйте тільки при достатньому освітленні.
- Не використовуйте газонокосарку, коли йде дощ або коли трава мокра.
- Особливі запобіжні заходи повинні бути прийняті під час косіння на схилах або ділянках з великим кутом нахилу. Косіть поперек схилів, і ніколи не вниз або вгору.
- Заглушіть двигун, якщо ви повинні залишити газонокосарку без нагляду
- Ніколи не піднімайте задню частину косарки під час запуску двигуна і ніколи не кладіть руки і ноги під корпус в той час як двигун працює.
- Ніколи не змінюйте будь-яким чином номінальну частоту обертів двигуна.
- На самохідних косарках, вимкніть самохідну систему перед запуском двигуна.
- Ніколи не піднімайте і не переносьте газонокосарку в той час як двигун працює.
- Заглушіть двигун і зніміть кришку свічок запалювання в цих випадках:
 - перед будь-якою операцією під палубою або в розвантажувальному жолобі.
 - перед виконанням будь-яких технічного обслуговування, ремонту або перевірки операцій.
 - перед транспортуванням або переміщенням газонокосарки.
- Якщо залишаєте газонокосарку без нагляду або змінюєте висоту зрізу.
- Для видалення і спорожнення травозбірника.
- Після удару об сторонній предмет, зупиніть двигун і ретельно перевірте газонокосарку на предмет пошкодження. У випадку необхідності відремонтуйте газонокосарку в сервісному центрі. Після зупинки двигуна, ножі обертається ще кілька секунд
- Якщо газонокосарка ненормально вібрує, з'ясуйте причину і зверніться

в сервісний центр.

- Регулярно перевіряйте затяжку болтів і гайок. Це забезпечить безпечне використання газонокосарки



БЕНЗИН ЛЕГКОЗАЙМИСТА РІДИНА

- Зберігайте бензин в спеціальних каністрах.
- Заповнюйте паливний бачок через лійку, на відкритому повітрі.
- Не паліть. Ніколи не користуйтеся телефоном.
- Заправляйте паливом і маслом перед пуском двигуна.
- Ніколи не відчиняйте кришку паливного бака з метою долити паливо, якщо двигун працює або ще гарячий після роботи
- Чи не запускайте мотор, якщо навколо розлитий бензин. видаліть газонокосарку з місця, де був розлитий бензин, уникайте контактів з джерелами тепла поки разліт2 бензин повністю не випарується.
- Щільно закрийте кришку паливного бачка і паливної каністри.

2. СКЛАДАННЯ

Розпакування

Дістаньте газонокосарку з коробки і будьте уважні до комплектуючих.

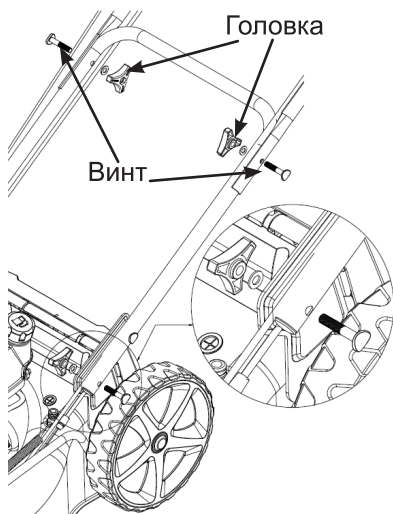

Установка ручки і регулювання висоти

Дістаньте газонокосарку з коробки і будьте уважні до комплектуючих.

Установка ручки і регулювання висоти

Розкрийте ручку і закріпіть її частини за допомогою чотирьох гвинтів і гайок. Для регулювання висоти ручки використовуйте отвори «L» або «H» на лівому і правому кронштейні для фіксації ручки гвинтами і головками.

Отвір «Н - висока позиція ручки, отвір «L» - низька позиція ручки.

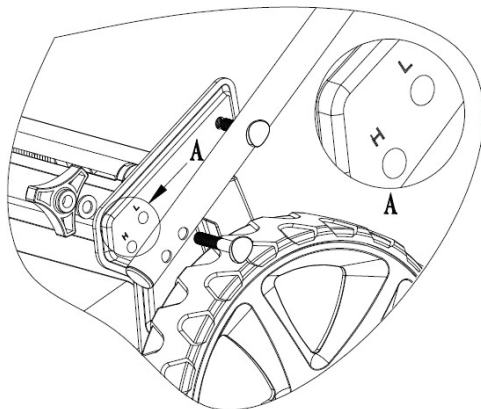

Установка троса гальма

Встановіть трос гальма і зчеплення в отвори важеля гальма і важеля зчеплення (див. мал.)

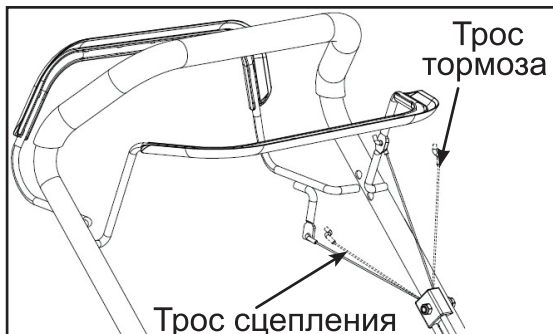

Установка панелі управління

Дістаньте панель управління і два гвинти з коробки і зафіксуйте гвинтами.

* Примітка: Не всі моделі мають панель управління.

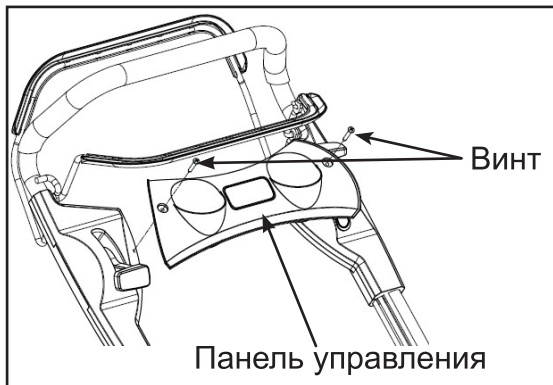

Установка травозбірника

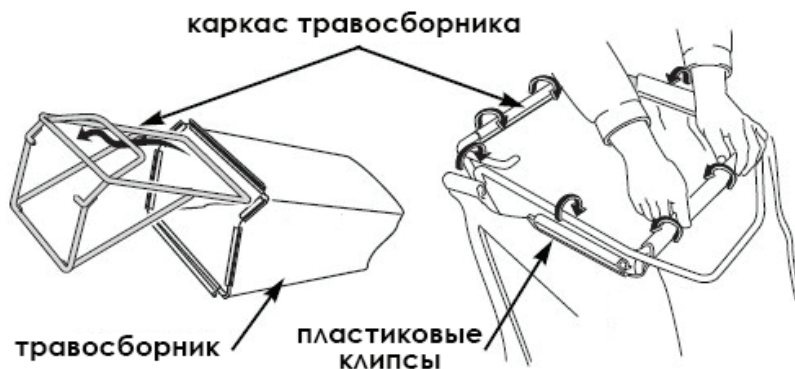

- Вставьте рамку в травосборник і закріпіть кліпсами як на малюнку.

- Підніміть задню захисну кришку викиду трави, від'єднайте насадку для мульчування і встановіть травосборник.



Насадка для мульчування

Насадка для мульчування призначена для більш ефективного подрібнення трави.

Установка і зняття насадки для мульчування здійснюється як показано на малюнку. Не використовуйте насадку для мульчування, якщо встановлений травосбірник.

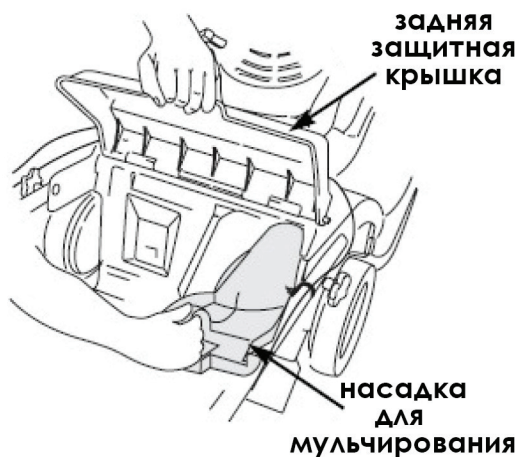

3. ПЕРЕД ПОЧАТКОМ РОБОТИ

Моторне масло

Газонокосарка поставляється без масла в двигуні. Всі двигуни перевіряються на заводі перед упаковкою. Перед відвантаженням

масло з двигуна видаляється, але частина масла залишається в двигуні. Ця кількість масла може бути різною. Залити масло, щоб його рівень був між мінімальною і максимальною відміткою на щупі, як показано на малюнку

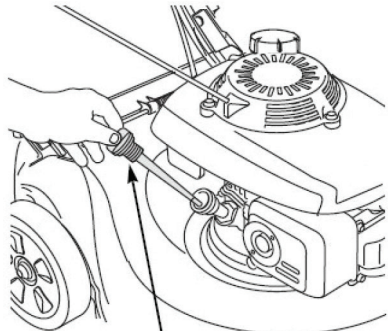

заливна горловина для масла
(не закручивайте щуп при проверке уровня масла)

Паливо



УВАГА: Двигун поставляється без палива, заправте 1 літр палива перед запуском двигуна.

- Відкрийте кришку паливного бачка
- Налийте паливо до позначки на горловині бачка. Видаліть залишки бензину перед запуском двигуна
- Щільно закрийте кришку паливного бачка.



Бензин є легкозаймистою рідиною, пари бензину можуть вибухнути і заподіяти серйозні пошкодження.

Будьте обережні при поводженні з бензином. Зберігайте недосяжному для дітей місці.

Заправляйте газонокосарку в добре провітрюваному приміщенні з заглушеним двигуном. Не паліть, не розпалюйте вогонь в приміщенні,

де ви заправляєте газонокосарку або зберігаєте бензин. Уникайте контакту бензина зі шкірою і не дихайте його парами.

Після заправки двигуна щільно закрийте кришку бачка. Якщо бензин був пролитий, видаліть його залишки ганчіркою, перш ніж запустити двигун.

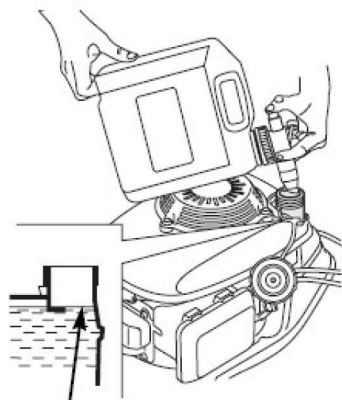

максимальный уровень топлива

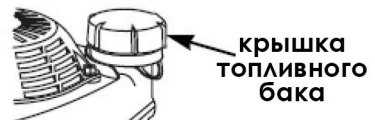

крышка топливного бака

Налаштування висоти скошування

Перевірте висоту скошування, і при необхідності встановіть необхідну висоту.



Ніж може нанести каліцтва. Заглушіть мотор перед установкою скашування.

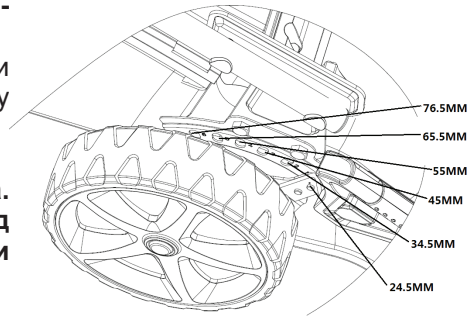

4. РОБОТА

Запуск двигуна

• Праймер. Якщо двигун холодний, необхідно натиснути кнопку праймера на повітряному фільтрі, перш ніж тягнути ручку стартера.

Праймер використовується тільки при холодному двигуні.

При натисканні кнопки праймера, ви завантажуєте паливо безпосередньо з карбюратора в камеру згоряння

*** Примітка: Не всі моделі мають праймер.**

• Потягніть назад важіль гальма і утримуйте на рівні ручки.

• Відпустіть важіль зчеплення. Це не дозволить газонокосарці рухатися, коли ви запускаєте стартер

*** Примітка: Не всі моделі мають важіль зчеплення.**

Температура	Кількість натискань
<0°C	3~4
0°C~10°C	2~3
10°C~20°C	1~2
>20°C	1

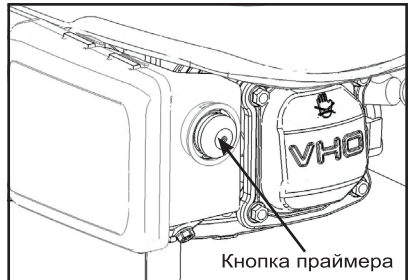

- Візьміть ручку стартера правою рукою і повільно потягніть, поки не відчуєте опір. Потім потягніть стартер енергійно. При необхідності повторіть цю операцію 2 або 3 рази.



Робота

Ніж приходить в рух відразу після запуску двигуна. Під час роботи тримайте важіль в робочій позиції. Двигун зупиниться, як тільки ви відпустите ручку.

Відпустіть важіль, якщо вам необхідно залишити газонокосарку без нагляду.

- **Важіль зчеплення**

Переведіть важіль зчеплення вперед і притисніть до ручки, щоб газонокосарка почала рух вперед.

Відпустіть важіль зчеплення, щоб зупинити рух газонокосарки.

Завжди відпускайте важіль зчеплення перед запуском двигуна. Якщо зчеплення включено, газонокосарка почне рухатися вперед.

Наведіть важіль швидко і повністю, щоб зчеплення було або повністю задіяно, або повністю відключено. Тримайте важіль притиснутим до ручці під час руху газонокосарки. Це продовжує термін служби механізму зчеплення

рычаг сцепления

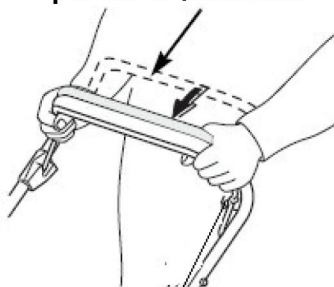

- **Рукоятка дросельної заслінки**

Для якісного скошування завжди працюйте з рукояткою дросельної заслінки в положенні "FAST". Коли ніж обертається з великою швидкістю, він створює ефект вентилятора, що сприяє підняттю трави і краще скошування.

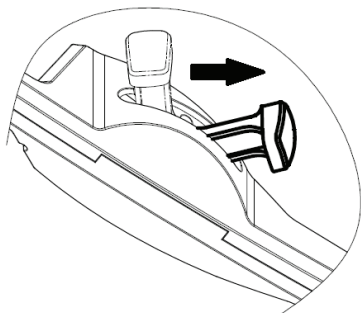

***Примітка: Не всі моделі мають рукоятку дросельної заслінки.**

Зупинка двигуна

• Переведіть рукоятку заслінки в положення «SLOW».

* • **Примітка: Не всі моделі мають рукоятку дросельної заслонки**

• Відпустіть важіль зчеплення.

• Відпустіть важіль гальма.

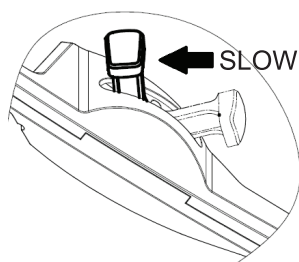

Рычаг сцеплення

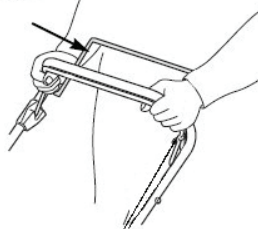

Рычаг тормоза

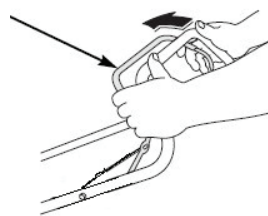

Ніж продовжує обертатися деякий час після зупинки двигуна. Відключіть свічку запалювання, якщо газонокосарка залишається без нагляду.

5. ДОГЛЯД



Регулярний і дбайливий догляд забезпечує безпечне використання і довготривалий термін служби газонокосарки.

• Всі гайки, болти і гвинти повинні бути затягнуті, це забезпечує безпечне робочий стан. Регулярне технічне обслуговування є важливим для безпеки і продуктивності.

- Ніколи не зберігайте обладнання з паливом в баку всередині будівлі.
- Дайте двигуну охолонути перед зберіганням в замкнутому просторі.
- Не залишайте контейнери зі скошеною трава в приміщеннях.
- З міркувань безпеки, не використовуйте обладнання зі зношеними або пошкодженими деталями. зношені частини необхідно змінювати.

Використовуйте оригінальні запасні частини (ножі завжди повинні мати символ). Неоригінальні запчастини можуть привести до пошкодження обладнання та бути небезпечним для вашої безпеки.

- Якщо паливний бак необхідно злити, це повинно бути зроблено на відкритому повітрі і при холодному двигуні.
- Носіть міцні робочі рукавички при знятті та встановлюванні ножа.
- Перевірте баланс ножа після заточування.
- Регулярно перевіряйте травозбірник на предмет зносу та пошкоджень.

- Кожного разу, коли газонокосарку потрібно обробити, транспортувати або нахилити, вам необхідно:
 - надягати робочі рукавички;

Ніж

Перевірка

- Поверніть газонокосарку на правий бік, щоб повітряний фільтр був зверху. Це допоможе запобігти витoku палива і утруднений старт.
- Перевірте ніж на предмет пошкоджень, тріщин і корозії. Затупівшийся ніж можна заточити, але ніж, який сильно зношений, зігнутий, тріснутий необхідно замінити.
- При установці ножа використовуйте динамометричний ключ. Болти кріплення ножа повинні бути затягнуті.

Зняття і установка

Якщо ви знімаєте ніж для заточування або заміни, користуйтеся динамометричним ключем. Одягайте щільні захисні рукавички.

- Відкрутіть болт торцевим ключем. Заблокуйте ніж деревинкою, щоб він не обертався в процесі відкручування болта. Потім зніміть ніж.
- Встановіть ніж, використовуючи прокладку і болт. Прокладка повинна бути встановлена увігнутою стороною в напрямку ножа, відповідно випуклою стороною в напрямку болта.
- Затягніть болт динамометричним ключем. Заблокуйте ніж деревинкою, щоб він не обертався в процесі закручування болта.

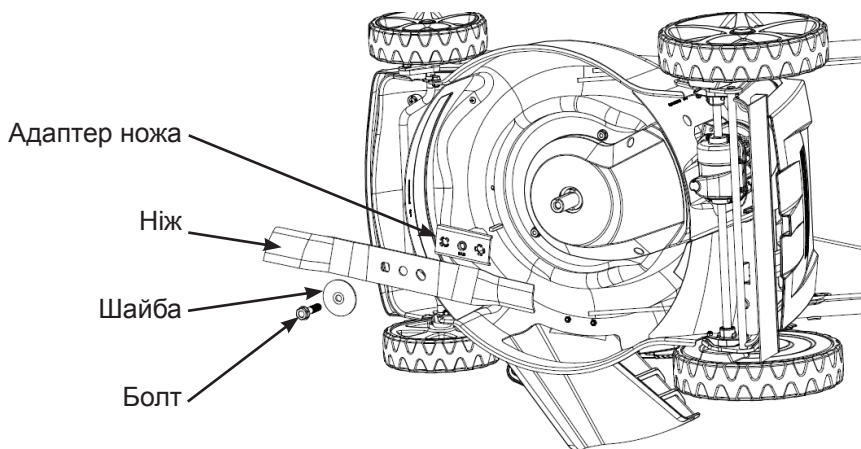

Очищення травозбірника і установка Очищення

Промийте травосборник із садового шлангу, дайте висохнути повністю.

Установка

- Відстібніть пластикові краї від рами, витягніть раму з травозбірника.
- Вставте раму в травозбірник, закріпіть пластикові краї на рамі.

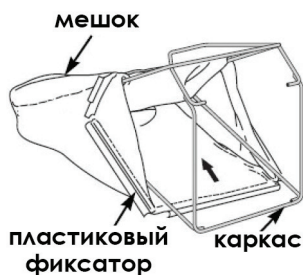

Догляд за двигуном

Перевірка рівня масла

Перевіряйте рівень масла тільки при заглушеному двигуні.

- Відкрутіть кришку масляної горловини, витягніть щуп і витріть його насухо.
- Вставте щуп в горловину, але не закручуйте кришку.
- Перевірте рівень масла на щупі. Якщо рівень знизився, долийте до верхньої позначки. Не переповнюйте двигун маслом.
- Акуратно закрутіть кришку горловини



УВАГА: Експлуатація двигуна з низьким рівнем масла призводить до поломки двигуна.

Заміна масла

Зливайте використане масло поки двигун теплий. Тепле масло зливається швидко і повністю.

- Протріть кришку масляної горловини і відкрутіть її.
- Поставте ємність для використаного масла поруч з газонокосаркою.

Нахиліть газонокосарку на правий бік. Масло почне витікати через горловину. Дочекайтеся, коли масло витече повністю.

Утилізуйте використане масло способами, які не шкодять навколишньому середовищу.

Не викидайте ємності з використаним маслом в сміттєзбірники, не виливайте на землю або в каналізацію.

- Залийте рекомендоване масло. Не переповнюйте двигун маслом. Зачекайте кілька хвилин, поки масло проникне в двигун, потім заміряйте його рівень.



Обслуговування фільтра повітря



Експлуатація двигуна без фільтра повітря або з несправних воздухоочистителем призводить до потрапляння бруду всередину і швидкого зносу двигуна.

- Натисніть на засувки і зніміть кришку.
- Дістаньте повітряний фільтр.
- Перевірте фільтр і губку. замініть, якщо вони пошкоджені.
- Очистіть фільтр постукуванням по твердій поверхні, щоб видалити забруднення або продуйте його сжатиим повітрям із зворотного боку. Не видаляйте забруднення щіткою; щітка втирає бруд в волокна.
- Видаліть забруднення всередині повітряночистувача і на кришці вологою тряпкою. Не допускайте попадання бруду в повітропровід, який веде в карбюратор.
- Встановіть фільтр на місце і закрийте кришку.

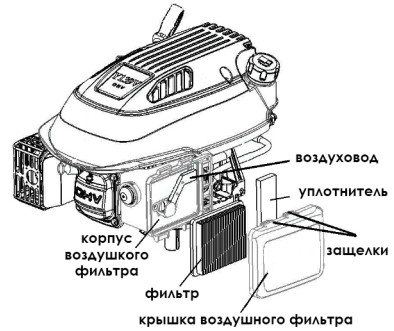

Обслуговування свічок

Щоб свічка добре працювала, необхідно стежити за зазором між електродами, а також видаляти забруднення.

- Відключіть клему і видаліть всі забруднення і відкладення на свічки і навколо неї.
- Викриття свічку за допомогою свічкового ключа.
- Огляньте свічку. Замініть її, якщо електроди зношені або ізолятор має сколи та тріщини.
- Виміряйте зазор між електродами. Величина зазору повинна бути 0.7 ~ 0.8 мм. При необхідності відкоригуйте зазор. акуратно підігніть бічний електрод.
- Акуратно вкрутите свічку рукою, щоб уникнути пошкодження різьблення.
- Підключіть клему.



УВАГА: Не повністю закручена свічка може бути причиною перегріву двигуна м виходу його з ладу.

Занадто сильно закручена свічка може пошкодити різьблення в голівці циліндра.

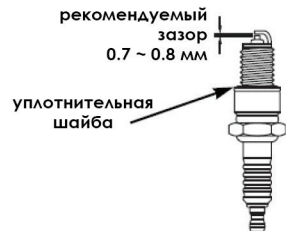
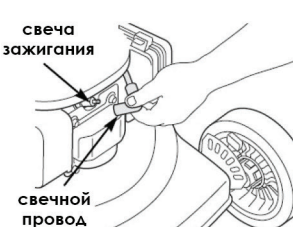

Регулювання троса зчеплення і гальма

- Якщо важіль зчеплення у вільному стані необхідно натягнути трос зчеплення (див. малюнок)
- Якщо важіль гальма у вільному стані необхідно натягнути трос гальма (див. картинку)

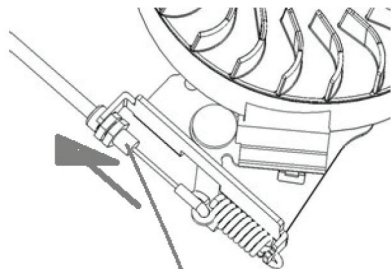

**Регулювка урвня
тормозного усилия**

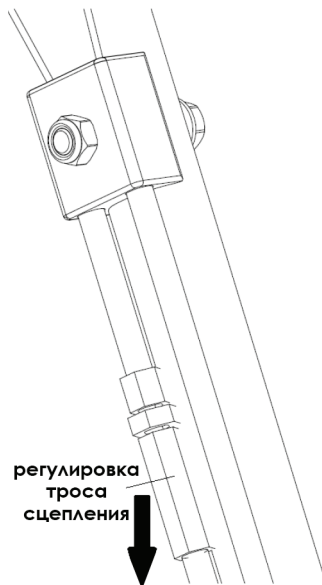

**регулювка
троса
сцепления**

Графік обслуговування

Періодичність обслуговування		ПЕРЕД КОЖНИМ ВИКОРИСТАННЯМ	ЧЕРЕЗ МІСЯЦЬ АБО 5 ГОДИН	КОЖНІ 3 МІСЯЦІ АБО 25 ГОДИН	КОЖНІ 6 МІСЯЦІВ АБО 50 ГОДИН	КОЖЕН РІК АБО ПІСЛЯ 100 ГОДИН	КОЖНІ 2 РОКИ АБО 250 ГОДИН
ЗАПЧАСТЬ Проводити по місяцях, або відпрацьованим годинах (що настане швидше)							
МАСТИЛО	ПЕРЕВІРКА	•					
	ЗАМІНА		• (1)	• (2+)			
ПОВІТРЯНИЙ ФІЛЬТР	ПЕРЕВІРКА		•				
	ЗАМІНА			•			
СВІЧКИ ЗАПАЛЮВАННЯ	ПЕРЕВІРКА-РЕГУЛЮВАННЯ					•	
	ЗАМІНА						•
ТОРМОЗНИЙ ДИСК (ТИП А)	ПЕРЕВІРКА					•	
ПАЛИВНИЙ БАК ТА ФІЛЬТР	ЧИСТКА			•			
ПАЛИВНИЙ ШЛАНГ	ПЕРЕВІРКА	КОЖНІ 2 РОКИ (ЗАМІНИТИ ПРИ НЕОБХІДНОСТІ)					
ЗАЗОР КЛАПАНІВ	ПЕРЕВІРКА-РЕГУЛЮВАННЯ					•	
КАМЕРА ЗГОРЯННЯ	ЧИСТКА	ЧЕРЕЗ КОЖНІ 200 ГОДИН					

- (1) - Перша заміна масла після початку експлуатації
- (2+) - Друга і всі наступні заміни масла після обкатки двигуна

УСУНЕННЯ НЕСПРАВНОСТЕ

Двигун не запускається	Можлива причина	Рішення
1. Перевірте паливо.	Немає палива.	Заправьте паливо
	Неякісний бензин; машина зберігається без обслуговування, бензин не зливається, або заправляється неякісним бензином	Осушіть паливний бак і карбюратор. заправте свіжим бензином.
2. Перевірте свічки запалювання	Свічка запалювання несправна, забруднена або неправильно встановлена	Замініть свічки запалювання
	Свічки залиті бензином	Висушіть та переустановіть свічки
3. Перевірте праймер	Холодний двигун	Натисніть на кнопку праймер
4. Зверніться до сервісного центру	Засмічений паливний фільтр, неправильна робота карбюратора, неправильна робота запалювання, забруднені клапани і т.д.	замініть або полагодите деталі, що вийшли з ладу

Двигуну не вистачає потужності	Можлива причина	Рішення
1. Перевірте повітряний фільтр	Забруднений повітряний фільтр	Очистити або замінити повітряний фільтр
2. Перевірте паливо	Неякісний бензин; машина зберігається без обслуговування, бензин не зливається, або заправляється некачественним бензином	осушіть паливний бак і карбюратор. заправте свіжим бензином.
3. Зверніться до сервісного центру	Засмічений паливний фільтр, неправильна робота карбюратора, неправильна робота запалювання, забруднені клапани і т.д.	замініть або полагодите деталі, що вийшли з ладу

6. ЗБЕРІГАННЯ

Не залишайте бензин в баку газонокосарки більше одного місяця.

- Ретельно очистіть газонокосарку і зберігайте його в приміщенні в сухому місці.
- Ніколи не зберігайте газонокосарку з паливом в баку всередині будівлі, де є небезпека відкритого полум'я або іскор.
- Зливайте бензин тільки на відкритому повітрі.
- Будьте обережні при налаштуванні і регулюванню газонокосарки, щоб запобігти захопленню пальців між рухомим лезом і неподвижними частинами машини.
- Дайте машині охолонути протягом, принаймні, 30 хвилин перед установкою на зберігання.

7. ТЕХНІЧНІ ХАРАКТЕРИСТИКИ

Характеристики	LM-4540	LM-6050
Тип двигуна	бензиновий, 4-тактний	бензиновий, 4-тактний
Об'єм двигуна	99 куб.см	173 куб.см
Потужність	2,0 кВт/2,7 к.с.	3,6 кВт/4,9 к.с.
Рівень шуму	96 дБ	98 дБ
Тип привода	ручний	самохідний
Тип запуску	ручний витяжний стартер	ручний витяжний стартер
Ширина скошування	420 мм	508 мм
Висота скошування	25-75 мм	25-75 мм
Кількість положень регулювання висоти скошування	45 л	65 л
регулювання висоти скошування	0,8 л	1,0 л
скошування	6	6
Місткість травозбірника	45 л	65 л
Об'єм паливного бака	0,8 л	1,0 л
Об'єм масляного картера	0,45 л	0,6 л
Матеріал корпусу	метал	метал